



ТОПЛИВНЫЙ НАСОС ТИПА Е 1001 РАЗМЕРЫ ШЕСТЕРЕН 4-6-7

Е 1001

Топливный насос SUNTEC Е 1001 имеет клапан регулировки давления с функцией прерывания. Его конструкция в основном аналогична конструкции насосов J, однако насосы модели Е также могут использоваться для работы с тяжелой нефтью.

ОБЛАСТЬ ПРИМЕНЕНИЯ

- Легкие (дизтопливо) и тяжелые нефтепродукты (мазут).
- Одно- или двухтрубная система.
- Как правило, связан с поточно установленным электромагнитным клапаном.

ПРИНЦИП РАБОТЫ НАСОСА

Зубчатая пара забирает топливо из бака через встроенный фильтр и переносит его в клапан, осуществляющий регулировку давления топлива по направлению к трубопроводу форсунки. Все топливо, которое не проходит через трубопровод форсунки, пойдет байпасом через клапан обратно в трубопровод возврата и в двухтрубную установку, или, если установка имеет только одну трубу, обратно в отверстие всасывания зубчатой пары; в этом случае необходимо вынуть байпасную заглушку из отверстия вакуум-метра и изолировать возвратное отверстие с помощью стальной заглушки и шайбы.

Клапан также имеет функцию прерывания, описанную ниже:

Во время пуска при повышении скорости вращения зубчатой пары, все топливо проходит через канал стравливания в поршне обратно на возврат. Как только частота вращения достигнет определенной величины, и поток не сможет далее проходить через этот канал, давление будет быстро возрастать, преодолевая усилие пружины клапана, и откроет клапан.

Во время остановки скорость вращения зубчатой пары уменьшается и клапан закрывается, когда производительность зубчатой пары становится ниже расхода из канала стравливания.

Скорость подключения и прерывания зависит от размера зубчатой пары и заданного давления.

Стравливание:

Стравливание системы при работе в двухтрубной системе происходит автоматически, однако оно может быть ускорено путем ослабления заглушки в отверстии манометра. При работе с однотрубной системой отверстие подачи давления должно быть открыто для обеспечения стравливания системы.

ИДЕНТИФИКАЦИЯ НАСОСА

(Для данной модели возможны не все комбинации. Обратитесь к вашему представителю Suntec)

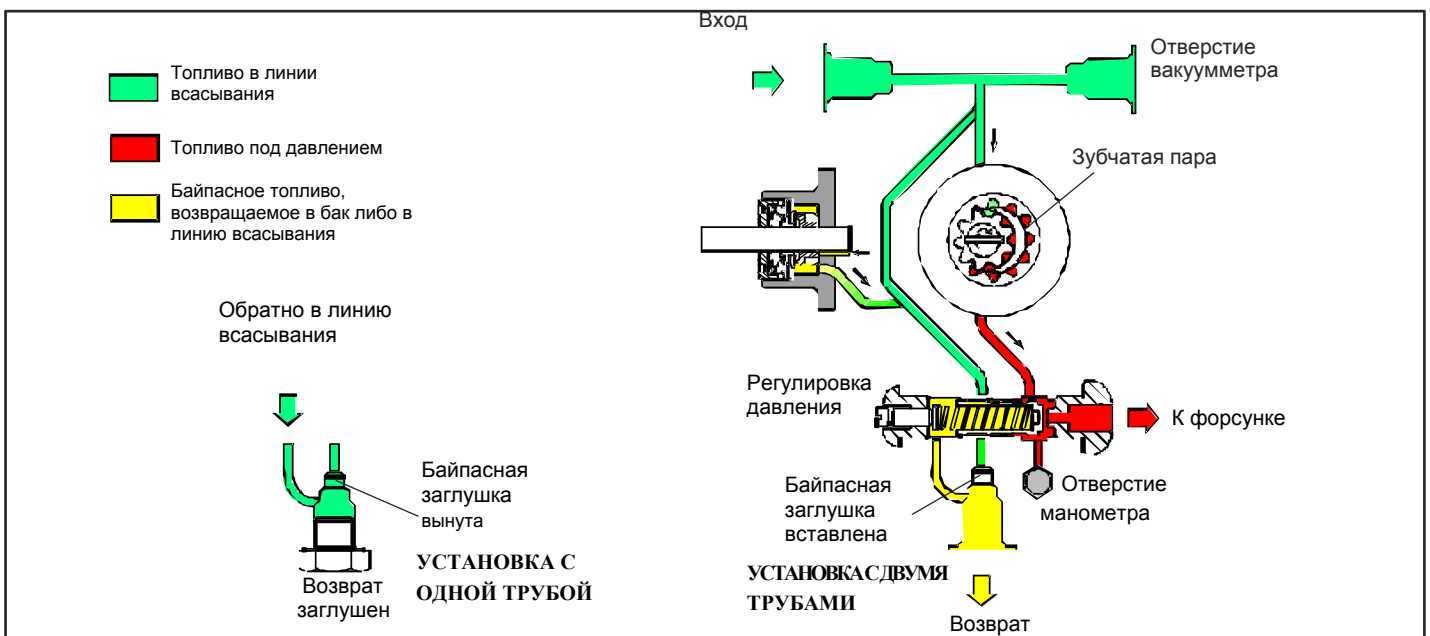
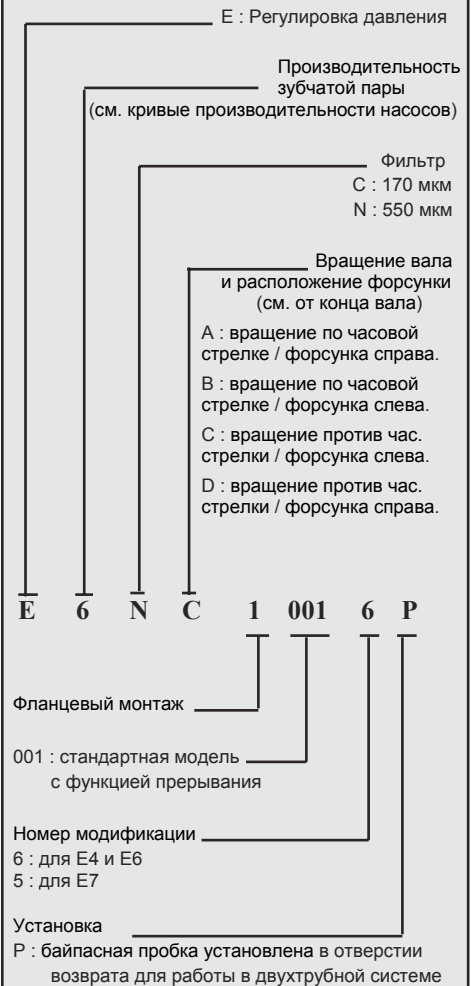

Общие сведения

Монтаж	Фланцевый в соответствии с EN 225.
Резьбы соединений	Цилиндрические в соот-и с ISO 228/1
Вход и возврат	G 1/2
Вых. отверстие форсунки	G 1/4
Отверстие манометра	G 1/8
Отверстие вакуумметра	G 1/2
Функция клапана	Регулирование давления и запираение
Фильтр	Открытая площадь: 45 см ² Размер отверстия: C = 170 мкм N = 550 мкм
Вал	Ø11 мм в соответствии с EN 225.
Байпасная заглушка	Вставлена в отверстие вакуумметра для двухтрубной системы Для однотрубной системы необходимо удалить заглушку с помощью 3/16" торцового ключа.
Масса	4 кг

Гидравлические данные

Диапазон давления форсунки	14 - 30 бар
Уставка давления подачи	20 бар
Рабочая вязкость	2,8 - 450 мм ² /с (сСт)
Температура нефти	0 - 90°С в насосе.
Давление на входе	1,5 бар макс.
Давление возврата	1,5 бар макс.
Высота всасывания	0,45 бар макс. вакуум для предотвращения отделения воздуха от топлива.
Номинальная частота вращения	3600 об/мин макс.
Крутящий момент (при 45 об/мин)	0,30 Н.м

Производительность насоса

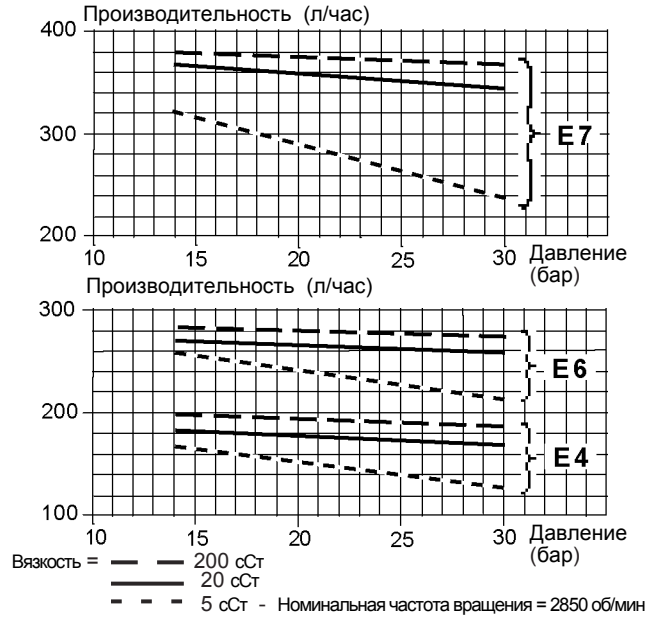

Показанные данные учитывают запас на износ.
Не превышайте производительность насоса при подборе производительности зубчатой пары

Энергопотребление

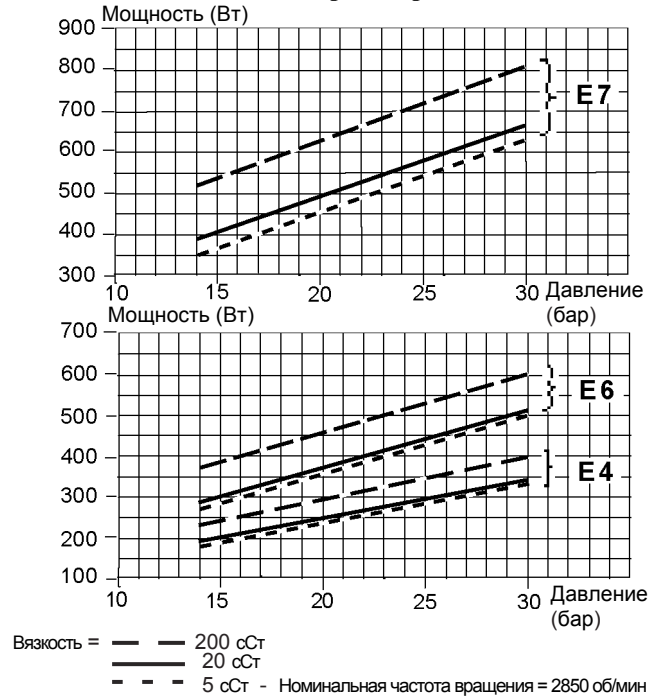

РАЗМЕРЫ НАСОСА

Пример иллюстрирует вращение "С" и выпускное отверстие форсунки.

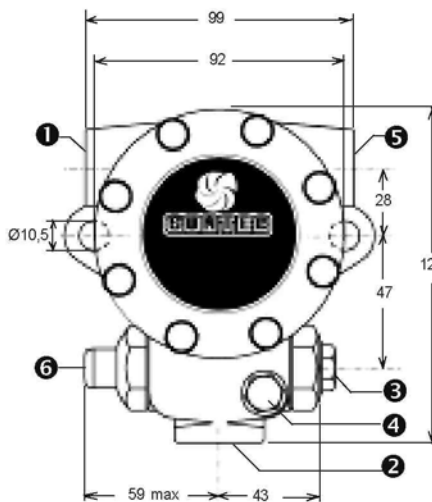
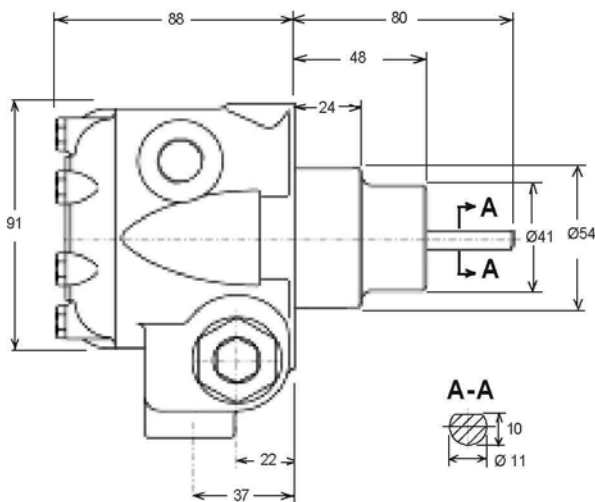

- 1 Отверстие вакуумметра или всасывания
- 2 Заглушка возврата и внутреннего байпаса
- 3 Выходное отверстие форсунки
- 4 Отверстие манометра
- 5 Отверстие вакуумметра или всасывания
- 6 Регулировка давления