



# Топливный шестеренчатый насос A2L Размер шестерен 35-55-65-75-95

# A2L

Топливный насос Suntec A2L имеет 2 выходных отверстия на форсунки. Содержит два запорных электромагнитных клапана с поточной функцией прерывания потока, по одному для каждого выхода на форсунку.

### Применение

- Дизельное топливо, керосин
- Два выходных отверстия на форсунки
- Два независимых отсечных электромагнитных клапана
- Один регулятор для двух линий форсунок

### Принцип работы насоса

Зубчатая пара забирает топливо из емкости через встроенный фильтр и подает его к линиям форсунок через запорные электромагнитные клапаны. Регулирующий давление клапан используется для сливания через байпас топлива, не прошедшего через форсунки.

При работе в двухтрубной системе в отверстие обратной линии должна быть вставлена заглушка байпаса, чтобы топливо, слитое регулировочным клапаном, было возвращено в емкость, а поток линии всасывания был равен производительности зубчатой пары.

В однотрубной системе заглушка байпаса должна быть вынута из отверстия обратной линии, а обратная линия должна быть закрыта стальной заглушкой с шайбой. Топливо, не прошедшее через линии форсунок, возвращается непосредственно в отверстие всасывания, а поток линии всасывания равен сумме потоков в 2-х форсунках.

### Стравливание:

Стравливание воздуха в двухтрубной системе происходит автоматически: это обеспечивается плоским срезом на поршне.

В однотрубной системе заглушка отверстия манометра должна быть ослаблена до тех пор, пока воздух не выйдет из системы.

### Прерывание подачи топлива:

Электромагнитные клапаны насоса A2L – это клапаны "нормально закрытого" типа, расположенные в линиях форсунок. Такая конструкция обеспечивает очень быстрое срабатывание, и переключение может быть выбрано согласно последовательности работы горелки и независимо от скорости электродвигателя.

Когда электромагнитные клапаны не задействованы, они закрыты и все нагнетаемое шестернями топливо проходит через регулятор к всасывающей или обратной линии в зависимости от устройства трубопровода.

Сразу после того, как электромагнитный клапан активирован, топливо проходит к линиям форсунок под давлением, установленным регулировочным клапаном.

## Идентификация насоса

(Для данной модели возможны не все комбинации. Обращайтесь к вашему представителю Suntec)

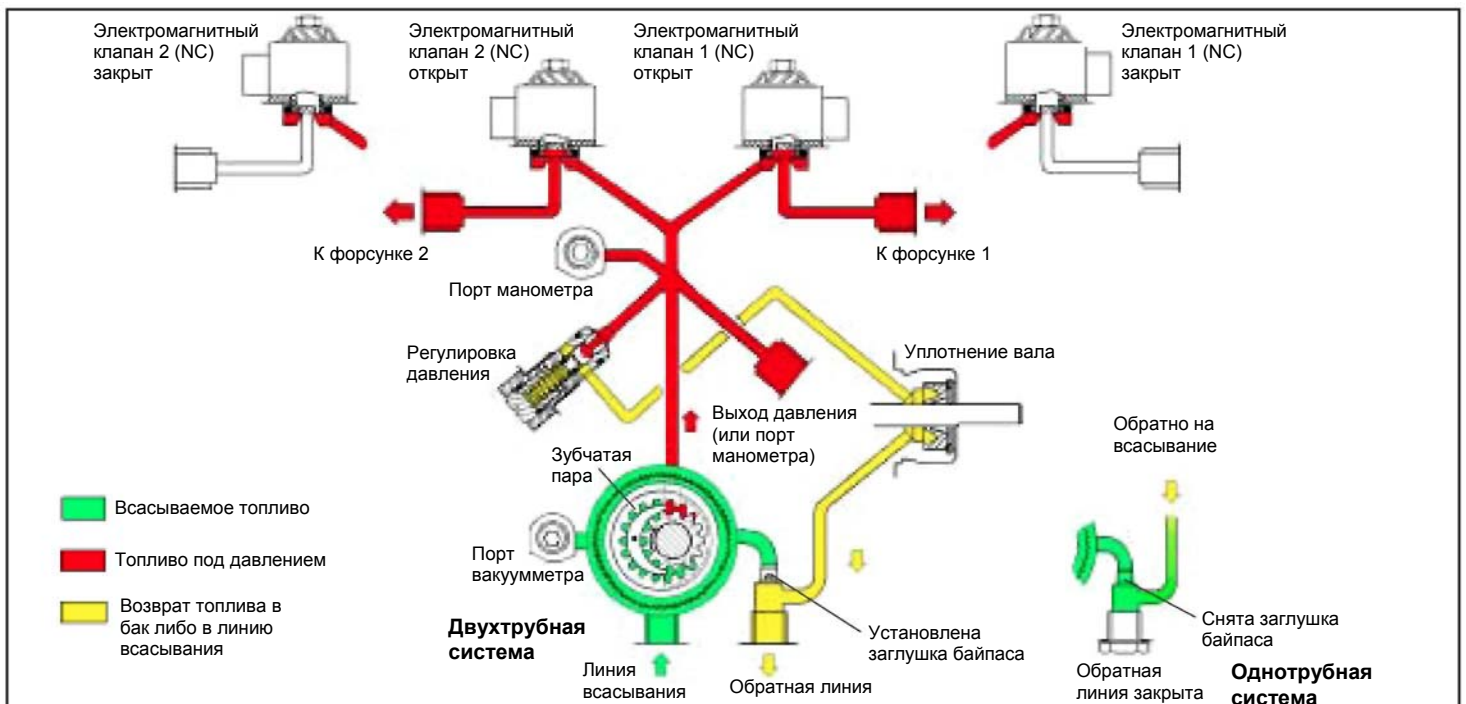
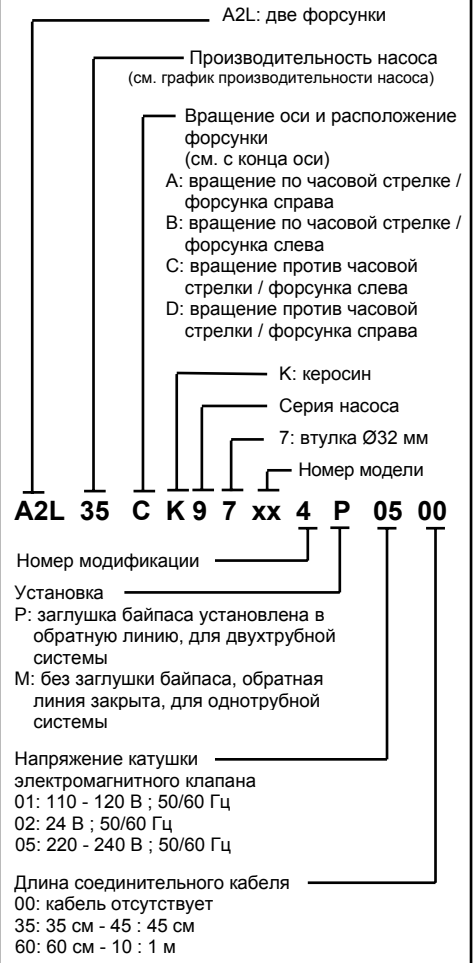

# ТЕХНИЧЕСКИЕ ДАННЫЕ

## Общие

Монтаж	фиксацией ступицы согласно европейскому стандарту EN225
Соединительная резьба	Цилиндрическая согласно ISO 228/1
Всасывающая и обратная линия	G 1/4
Выход на форсунку	G 1/8
Порт манометра	G 1/8
Порт вакуумметра	G 1/8
Функция клапана	Регулирование давления
Сетчатый фильтр	Открытая область : 6 см <sup>2</sup> (A2L 35/35K/55/55K/65/65K) 20 см <sup>2</sup> (A2L 75/75K/95/95K) Размер отверстия : 150 μm
Ось	Ø 8 мм согласно европейскому стандарту EN 225
Заглушка байпаса	Устанавливается в обратную линию для двух трубной системы; вынимается торцовым ключом размером 4 мм для однотрубной системы
Вес	1,2 кг

## Гидравлические данные

Диапазон давления форсунки	8 - 15 бар <i>(Другие диапазоны возможны по запросу при предоставлении характеристики насоса)</i>
Заводские установки	9 бар (A2L 35/35K/55/55K/65/65K) 10 бар (A2L 75/75K/95/95K)
Эксплуатационная вязкость	2 - 12 мм <sup>2</sup> /с (сСт) для A2L 35/55/65/75/95 1 - 12 мм <sup>2</sup> /с (сСт) для A2L 35K/55K/65K/75K/95K
Температура топлива	0 - 60°C макс. в насосе
Давление на входе	2 бара макс.
Давление на выходе	2 бара макс.
Высота всасывания	Макс. 0,45 бар вакуума для предотвращения отделения воздуха от топлива
Номинальная скорость	3600 об/мин макс.
Вращающий момент (при 45 об/мин)	0,10 Н•м (A2L 35/35K/55/55K) - 0,12 Н•м (A2L 65/65K) 0,14 Н•м (A2L 75/75K) - 0,20 Н•м (A2L 95/95K)

## Характеристики электромагнитного клапана

Напряжение	220-240 или 110-120 или 24 В; 50/60 Гц
Потребление	9 Вт
Температура окружающей среды	0 - 60°C
Максимальное давление	15 бар
Сертифицировано	номер TÜV выштампован на крышке насоса
Класс защиты	IP 54 согласно EN 60529, при использовании соединительного кабеля SUNTEC

## Производительность насоса

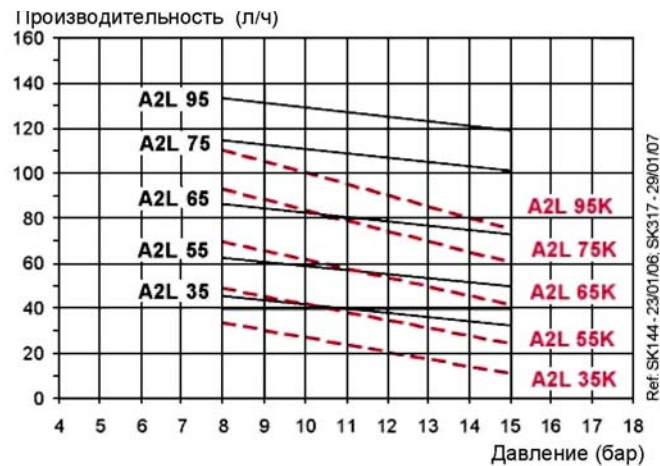

Данные указаны с учетом запаса на износ.  
Не превышайте производительность насоса при выборе производительности зубчатой пары.

## Потребляемая мощность

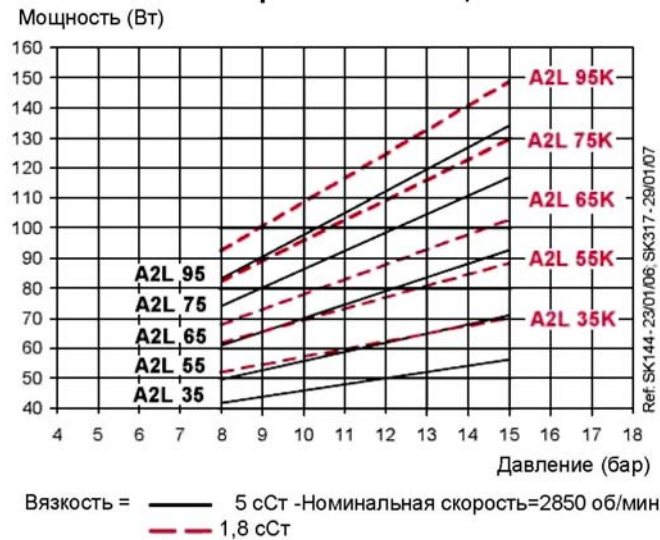

## Габаритные размеры

Пример иллюстрирует вращение "С".

Насосы модификации 2

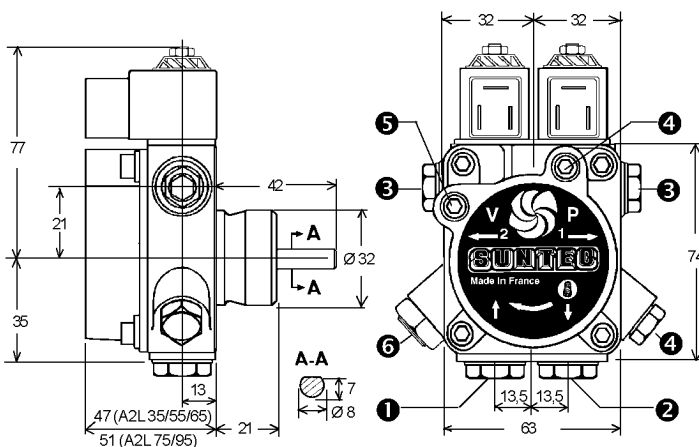

Насосы модификации 4

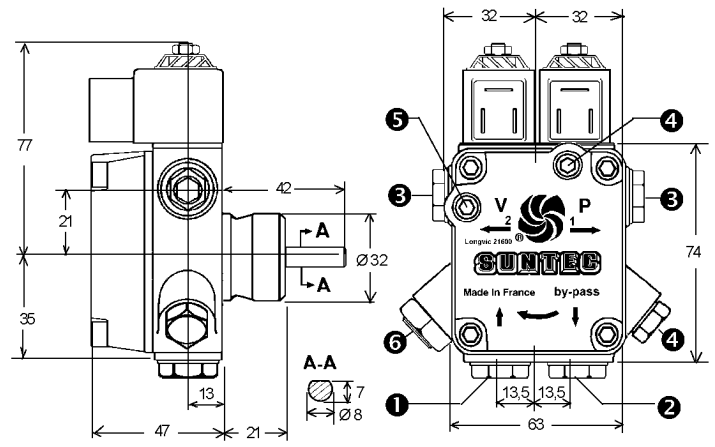

- 1 Линия всасывания
- 2 Обратная линия и внутренняя заглушка байпаса
- 3 Выход на форсунку
- 4 Штуцер манометра
- 5 Штуцер вакуумметра
- 6 Регулирование давления

Мы оставляем за собой право изменения спецификации без предварительного уведомления.